

Touch Dry 5940 G

Yüksek Çözünürlüklü Inkjet

Okunaklı ve kalıcı çözümler

- **Intelli'Flow™ teknolojisi ile kaliteli ve kalıcı kodlama sonuçları**
Intelli'Flow teknolojisi, yenilikçi hava akışı tasarımıyla mürekkep ve toz birikmesini önleyerek yazıcı kafası jetlerini temiz tutar. Filtreleme mekanizması ile yüksek hızlı kodlama sırasında mürekkebin içinde hava kabarcıklarının oluşmasını önler, kusursuz kodlama sonuçları elde etmenizi sağlar.
- **GS1-128 uyumluluğu ile mükemmel sonuçlar**
C grade barkodlarda Touch Dry® mürekkeplerimiz, sıvı mürekkeplerin aksine dağılarak çözünürlüğünü kaybetmez, temas anında direkt olarak yüzeye tutunur ve katılır. Özel yüksek yoğunluğa sahip mürekkeplerimiz, barkodlarda yüksek kontrast sağlar. Bu kaliteye ek olarak, geniş mürekkep renk yelpazesinden de faydalanarak kodlama sonuçlarınızı renkli hale getirebilirsiniz.
- **Denetim mekanizması ile kodlamalarınızın doğruluğundan emin olun**
Denetim sistemi sayesinde okunaklı ve yüksek kaliteli kodlama sonuçlarına ulaşabilirsiniz.

Yüksek hızlı kodlama çözümleri

Dayanıklı tasarım, uzun çalışma süresi

- 5940 G, ortalama 15 dakikalık servis süresi ile vakit tasarrufu sağlar.
- **IP54** sınıfı kontrol ünitesi ile toza dayanıklı 5940 G ile zor uygulama alanlarındaki (0-40°C) performansınızı artırır.
- **10" renkli dokunmatik ekranı**, kullanıcı dostu menüsü sayesinde uygulamalar arası süreleri azaltabilir, mesajlarınızı kolayca oluşturabilir ve iş emri verebilirsiniz.
- Fabrika havası gerektirmez. Hava akışı dışarıdan bir hava kompresörü ile değil, içeriden sağlanır.

Diğer modellere göre %6.9* daha uzun çalışma süreleri

- Yeni ısıtma deposu ve zaman ayarlı otomatik çalıştırma sistemi ile çalıştırma süresini %67 azaltın.

%43 daha az operatör müdahalesi gereksinimi

- Çoğu rakibine kıyasla %75 daha büyük mürekkep deposu ile 5940 G, %43 daha az operatör müdahalesi gerektirir. Mürekkep yenilemek için hattı durdurmaya gerek yoktur. Solvent gereksinimi olmadığı için sarf malzeme yönetimi temiz ve kolaydır.

Yüksek verimlilik

- 5940 G, 1D ve 2D tarayıcıları destekler, tümü programlanabilir beş giriş ve beş çıkışla standart olarak gelir. Konfigüre edilebilir beş giriş ve beş çıkış ekleme seçeneği de mevcuttur. PLCler ve kurumsal veri tabanları ile de entegre olabilir.

5000 Serisi ile kaliteli kodlama, çevre dostu çözümler

Hatasız kodlama sonuçları

- Systech Suite™ paketleme yazılımı sayesinde mesaj ve uygulama emri oluşturmak çok kolay! 5940g ile paketleme ve kodlama sonuçlarınızın doğru ve izlenebilir olmasının yanısıra, çalışma sürelerinizi maksimum seviyeye çıkarıp verimliliğinizi en üst düzeye çıkarmanızı sağlar...

Çevre dostu

- Touch Dry mürekkeplerimiz kokuya neden olmaz, uçucu organik bileşen içermez, yüksek oranda dönüştürülebilir PP-Polipropilen şişelerde muhafaza edilir...

Etiket maliyetinden kurtulun

- Yüksek çözünürlüklü inkjet yazıcılarımız ile direkt koli üzerine kodlama yaparak etiket maliyetinden kurtulabilirsiniz...



* Günlük 8 saat çalışma süresi baz alındığında

Teknik Özellikler - 5940 G

Baskı Özellikleri

- Dikey baskı çözünürlüğü: 200 DPI
- Konumlandırılabilir jetler: 256
- Nozzle: 512

Baskı yoğunluğu	DPI - INK	Normal hız (m/dk)	Maksimum hız* (m/dk)
1	150 x 200	121.9	182
2	300 x 200	61	91
3	450 x 200	40.6	61
4	600 x 200	30.5	45
5	750 x 200	24.4	36

- Baskı yoğunluğu: 1-10
- Enkoder ölçeklendirme: Baskı çözünürlüğünü değiştirerek daha yüksek baskı hızları elde edebilirsiniz
- Baskı alanı: Maksimum/yazıcı kafası yüksekliği: 65 mm (2.56") Baskı uzunluğu: 3 m (118.11")
- Baskı fontu: Bütün TrueType fontları mevcut
- Saatte entegre baskılama (saat/dakika/saniye), üretim, son kullanma tarihi ve seri numarası
- Barkodlar (lineer ve 2D): ITF, Kod 39, Kod 128, GS1-128, EAN 128, EAN 8, EAN 13, UPC-A, UPC-E, DataMatrix, RSS lineer, RSS birleştirilmiş, QR, RSS 14, RSS genişletilmiş, PDF 417

Yazılım

- Aşağıdaki sistemleri de kapsayan Systech Packaging Intelligence Suite™ yazılımı ile uyumlu
- CoLOS® Base
- CoLOS Line (opsiyonel)
- CoLOS Factory (opsiyonel)

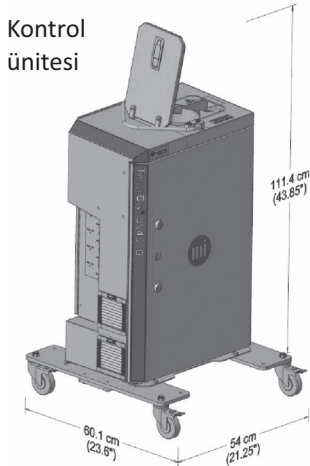

Uygulamalar

- Kontrol ünitesi, seçenekler, aksesuar kurulumu
- 1-2-3-4(maksimum) kafa seçeneği
- Yazıcı kafası yönü: Dikey, yatay ve aşağı yönde püskürtme
- 25°'ye kadar dikey yazıcı kafası yönelimi (eğimli konveyörde)
- Uzaktan kullanılabilir kullanıcı arayüzü (opsiyonel): Mesaj seçimi, baskı ön izleme, data girişi, hata ve arıza tespit ve sistem kurulumu için 10" renkli LCD dokunmatik ekran
- Web kullanıcı arayüzü
- Kafaya bağlı büyük mürekkep tankı
- Kartuş doldurma: Kullanıcı direkt ekleme yapabilir. Baskı işlemi durdurulmadan ekleme yapılabilir.
- Enkoder seçenekleri:
 - İç: Sabit konveyör hızında baskı için
 - Dış: Baskı kalitesini maksimize etmek için (barkod kodlama için önerilir)
- Foto-edge sensörü: Baskı(tetikleyici) sinyal, sistem başına maksimum sensör

Sistem operasyonları

- Çok dil seçeneği içeren menü (opsiyonel)
- Mesaj ön izleme
- Şifre ile erişim koruması
- Bildirimler: Bilgi, uyarılar ve hatalar
- Hata tespit menüsü

Arayüz ve iletişim

- İletişim protokolleri Ethernet, HJC, DCP, NGPCL, PackML
- USB ile dosya girişi ve aygıt yazılım güncelleme
- Donanım I/O: 5 giriş/5 çıkış, hepsi programlanabilir
- I/O genişletme seçeneği (5 giriş, 5 çıkış, hepsi programlanabilir)
- Standart tarayıcı arayüzü: 1D/2D internet bağlantısı ile tarayıcı ve taşınabilir tarayıcı (USB)
- Uzaktan erişilebilir klavye

Minimum günlük bakım

- Günlük yazıcı kafası bakımı: Silme, temizleme ve baskı kapasitesi testi



Diğer Özellikler

- Ağırlık: Yazıcı kafası 2.1 kg
- Kontrol ünitesi: 2 yazıcı kafası-50 kg/111 lbs., 4 yazıcı kafası -53 kg/116 lbs.
- Tekerlekli kontrol ünitesi tabanı: 16.8 kg
- Touch Dry® ısıyla eriyen mürekkep serisi geniş bir renk yelpazesine sahiptir
- Elektrik gereksinimi ve frekans: 100-240VAC 50/60Hz

Sistem	Normal operasyon gücü	Çalıştırmak için gereken güç miktarı
1 kafa	250 watt	1000 watt
2 kafa	375 watt	1200 watt
3 kafa	500 watt	1400 watt
4 kafa	600 watt	1600 watt

- Uygulama sıcaklığı: 0-40 °C
- IP54 (sadece ünite)
- Renkli dokunmatik arayüz için farklı dil seçenekleri

Seçenekler

- Sağlam yazıcı kafası ile deforme olmuş yüzeylerde bile yüksek baskı kalitesi
- 10.1" uzaktan kullanılabilir arayüz
- 5 adet ikaz ışığı, sesli alarm ile birlikte
- Tarayıcılar: 1D ve 1D/2D tarayıcılar
- Ek I/O: 5 giriş, 5 çıkış, hepsi konfigüre edilebilir

Servis ve destek

- Özelleştirilebilir, ölçeklendirilebilir program*
- Sarf, bakım ve profesyonel bakım/egitim servisleri
- Uzaktan canlı destek ve video desteği
- 7/24 online destek
- Online sarf ve yedek parça siparişi (web sitemiz üzerinden)**

Uzaktan kullanılabilir Arayüz

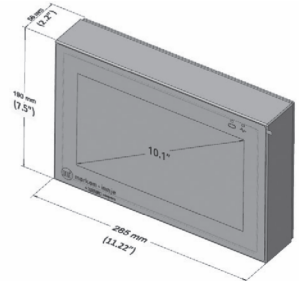

*Maksimum hız uygulamaya özeldir.

**Yazıcı modeline ve müsait çalışma alanına bağlı olarak değişiklik gösterir.

Detaylı bilgi için www.tekomark.com adresini ziyaret edin

TEKOMARK

Kodlama Sistemleri
San. Ve Tic. AŞ

Şerifali Mah. Hendem Cad. Gürhan Plaza
No: 40 B 34775 Ümraniye / İstanbul / TURKEY
Tel. : +90 216 710 00 00
Fax : +90 216 348 74 27
Web : www.tekomark.com



markem·imaje

a DOVER company